



AGENTUR FÜR[®]
LEISTUNG UND
KREATIVITÄT

Der strategische Leitfaden

Interim- Marketing

Wie Sie Personalengpässe überwinden,
flexibel skalieren und Ihre Marketingziele
messbar erreichen.



Ein Whitepaper der LKA-Agentur – Klarheit vor Skalierung.

Steigende Komplexität trifft auf starre Ressourcenengpässe

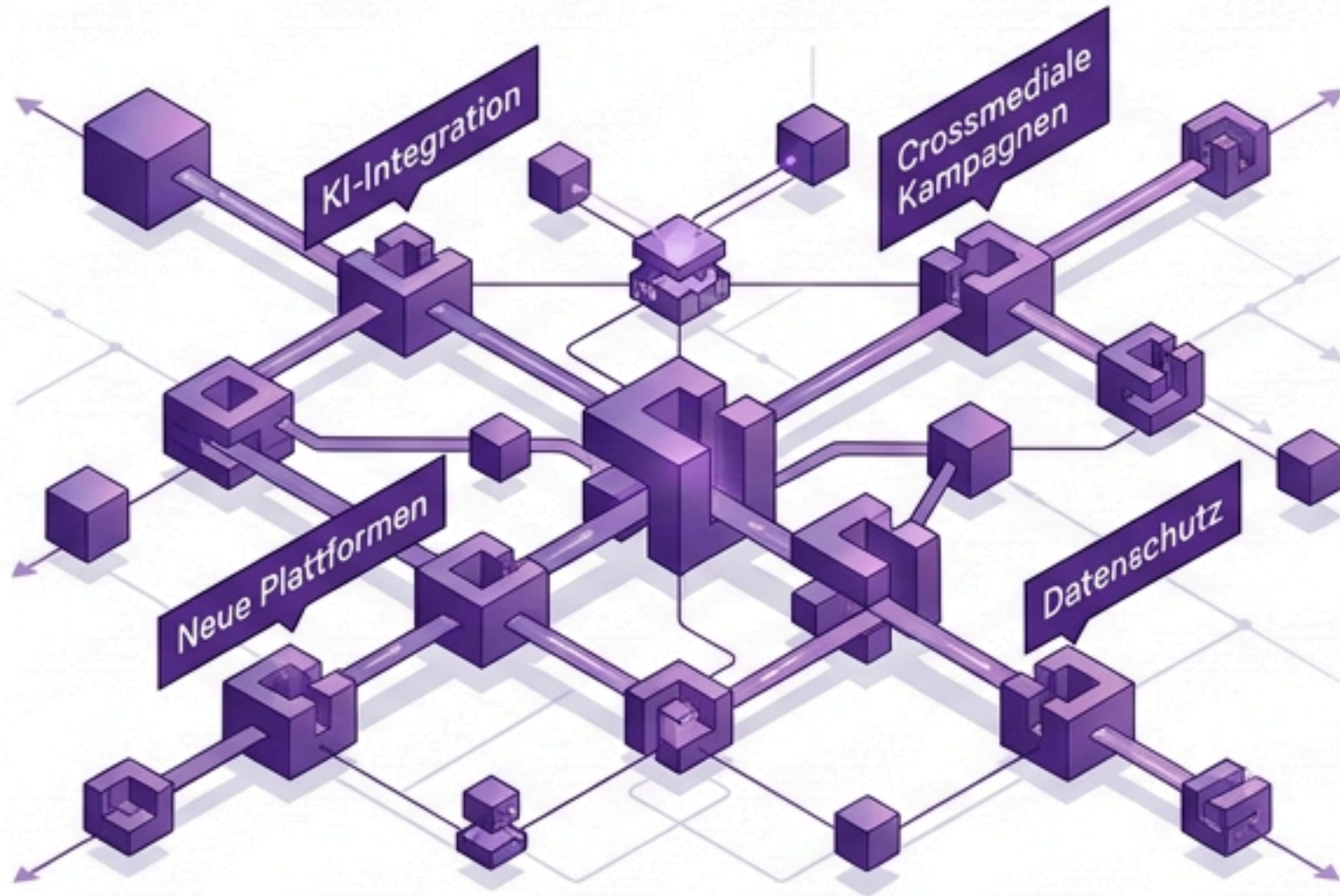

Die Anforderung: Technologische Innovationen und wachsende Komplexität fordern extrem spezialisiertes Fachwissen.

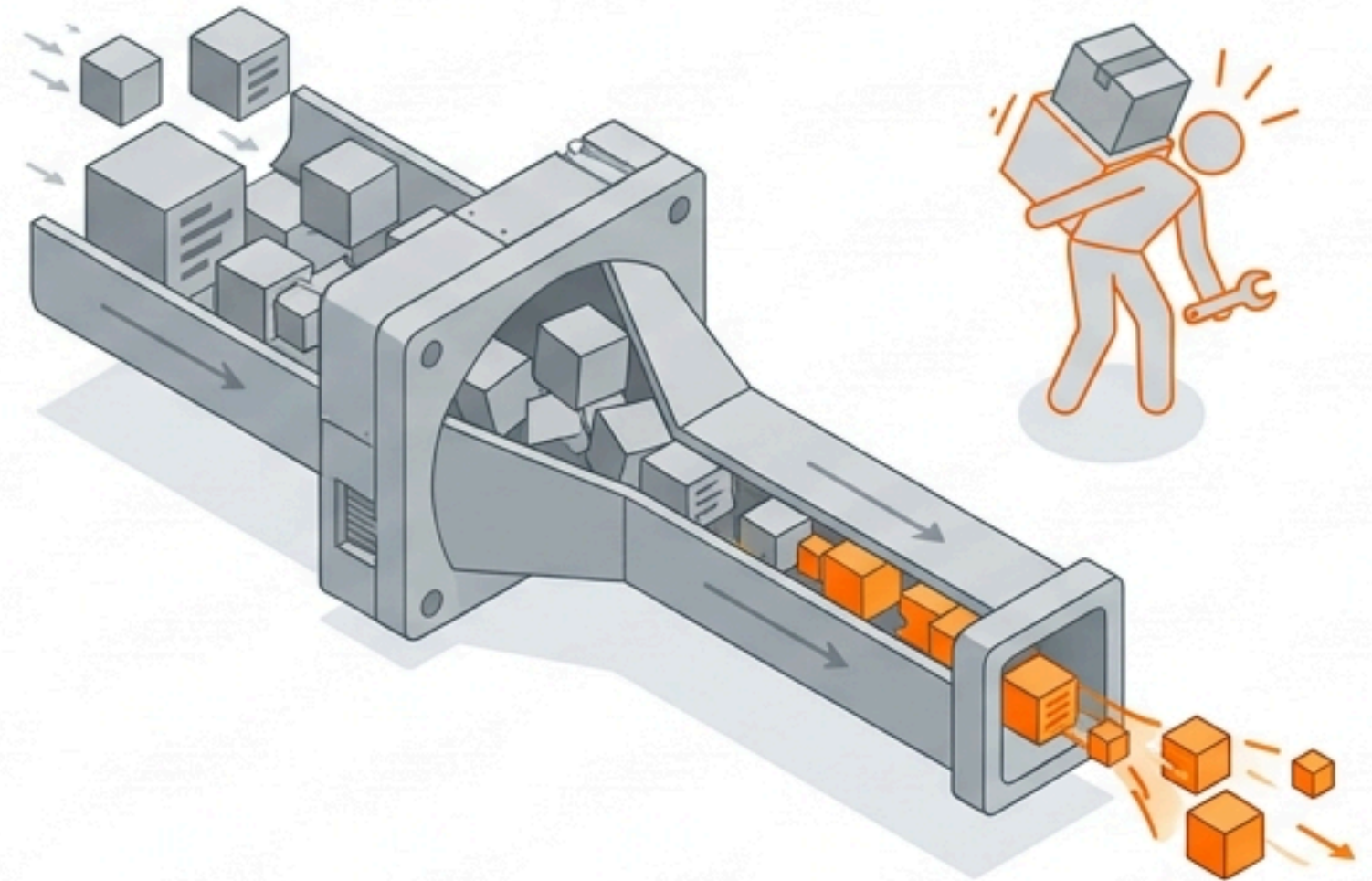

Die Realität: Stillstand kostet Sichtbarkeit. Langwierige Recruiting-Prozesse und Fachkräftemangel blockieren strategisches Wachstum.

Interim-Marketing schlägt die Brücke zwischen akutem Engpass und strategischem Wachstum

Interim-Marketingagenturen stellen spezialisierte Fachexperten auf Abruf bereit. Sie sind kein reiner Ersatz, sondern ein strategisches Upgrade, das sofortige Handlungsfähigkeit mit langfristiger Skalierbarkeit verbindet.

Unternehmensziele

Aktueller Status

Spezialisierung
(Tiefes Fachwissen ohne Einarbeitungszeit)

Erfahrung
(Bewährte Strategien für schnelle Marktadaption)

Anpassungsfähigkeit
(Maßgeschneiderte Integration in bestehende Teams)



Interim-Teams skalieren schneller und kosteneffizienter als klassische Neueinstellungen

Traditionelle Festanstellung

LKA⁷ Interim-Marketing

Time-to-Market

Monate für Recruiting & Onboarding

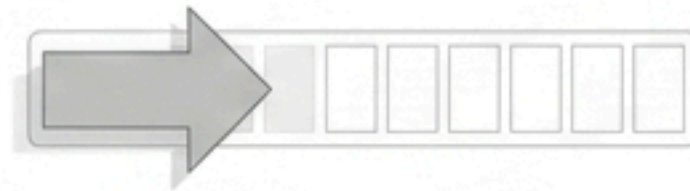

Einsatzbereit innerhalb weniger Tage

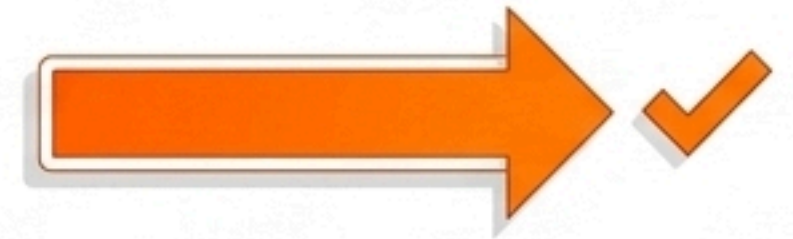

Kostenstruktur

Hohe Fixkosten, Sozialleistungen



100% variable Projektkosten, optimale Budgetkontrolle

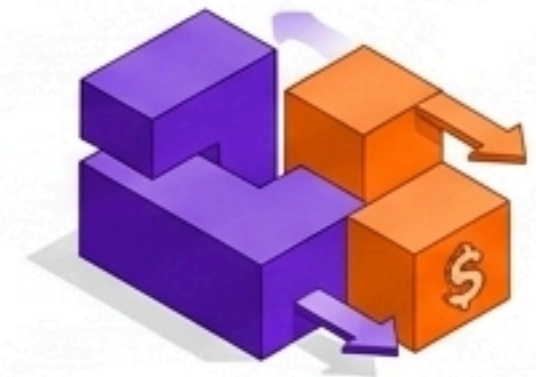

Perspektive

Gefahr der Betriebsblindheit

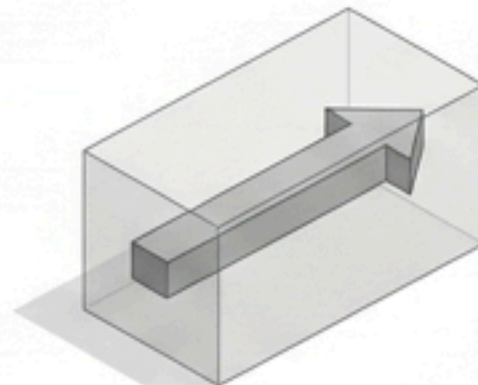

Objektive, unabhängige Analysen von außen

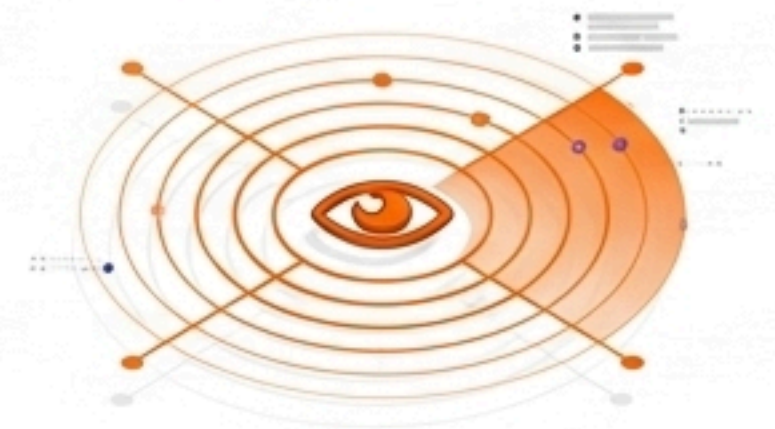

Vier messbare Mehrwerte der flexiblen Marketing-Unterstützung

Sofortige Flexibilität

Schnelle Bereitstellung von Dienstleistungen, um agil auf plötzliche Marktveränderungen zu reagieren.

Nahtlose Integration

Fachexperten, die sich geräuschlos und effizient in Ihre bestehenden Unternehmensstrukturen einfügen.



Punktgenaue Expertise

Exakter Zugriff auf das aktuell benötigte Wissen – von SEO und Content bis zu KI-Management.

Optimale Ressourcennutzung

Zugriff auf Spitzenleistung ohne langfristige Verpflichtungen, perfekt für kurze Sprints oder lange Projektphasen.

Wirkungsgrad durch Methodik: Struktur vor Aktion

Bevor operative Maßnahmen greifen, bauen wir das Fundament. Unser Ansatz "**Klarheit vor Skalierung**" verhindert teuren Aktionismus und blinde Budget-Verbrennung.

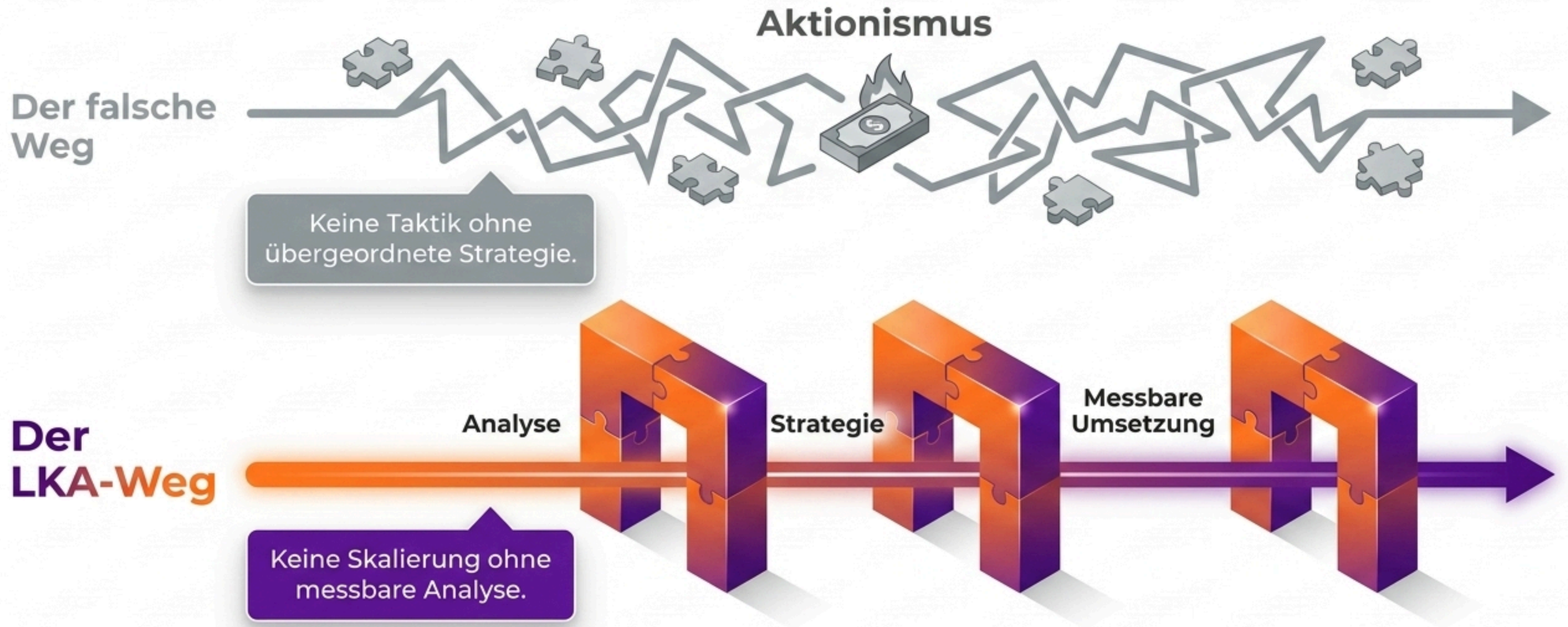

Das solide Fundament für jedes erfolgreiche Mandat

Vor jedem Interim-Einsatz klären wir gemeinsam die systemischen Zusammenhänge.

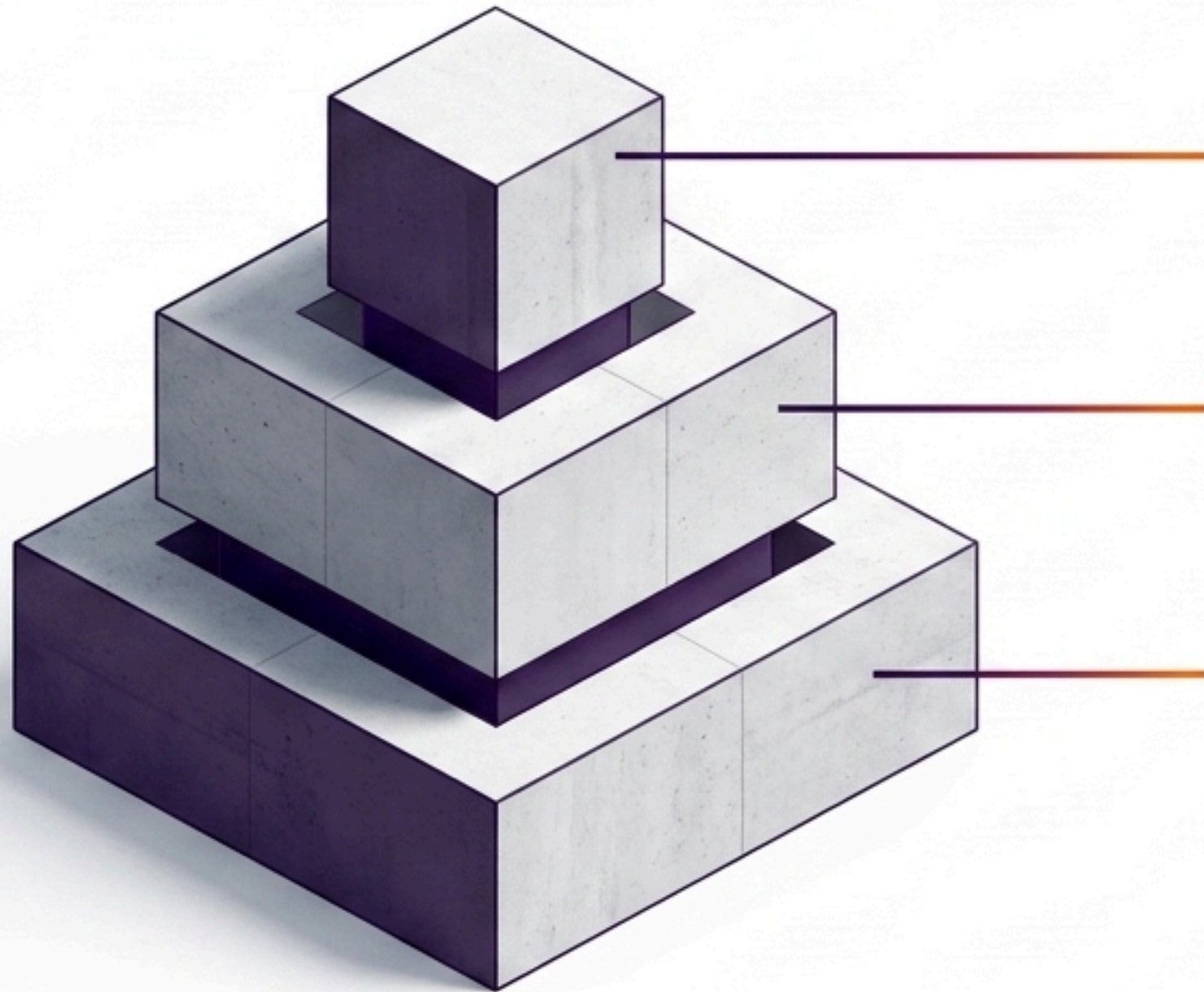

Block 3: Ziele (Welche Maßnahmen?)

Sind Visionen in konkrete, messbare Maßnahmen übersetzt?



Block 2: Botschaft (Was & Wie?)

Ist Ihre Positionierung authentisch? Ist der nächste logische Schritt (Konvertierung) definiert?



Block 1: Zielgruppe (Wen?)

Haben Sie ein klares Profil? Sind die Schmerzpunkte Ihrer Kunden definiert?

Erfolgsfaktor 1: Vage Unternehmensziele werden in harte KPIs übersetzt

Eine produktive Partnerschaft beginnt mit glasklaren Erwartungen.



- Umsatzsteigerung**
→ Exakte Zielumsätze pro Quartal.
Icon: Line graph with arrow in a circle.
Bar chart: Q1 (3,38), Q2 (4,26), Q3 (5,58), Q4 (10,28)
- Markenbekanntheit**
→ Prozentuale Steigerung der Reichweite.
Icon: Arrow with sunburst.
Bar chart: Kurrent (13%), Zielget (78%)
- Lead-Generierung**
→ Definierte Anzahl an Marketing Qualified Leads (MQLs).
Icon: Funnel.
Value: 57 MQLs

Erfolgsfaktor 2: Ein nahtloser Kommunikations-Loop verhindert Reibungsverluste

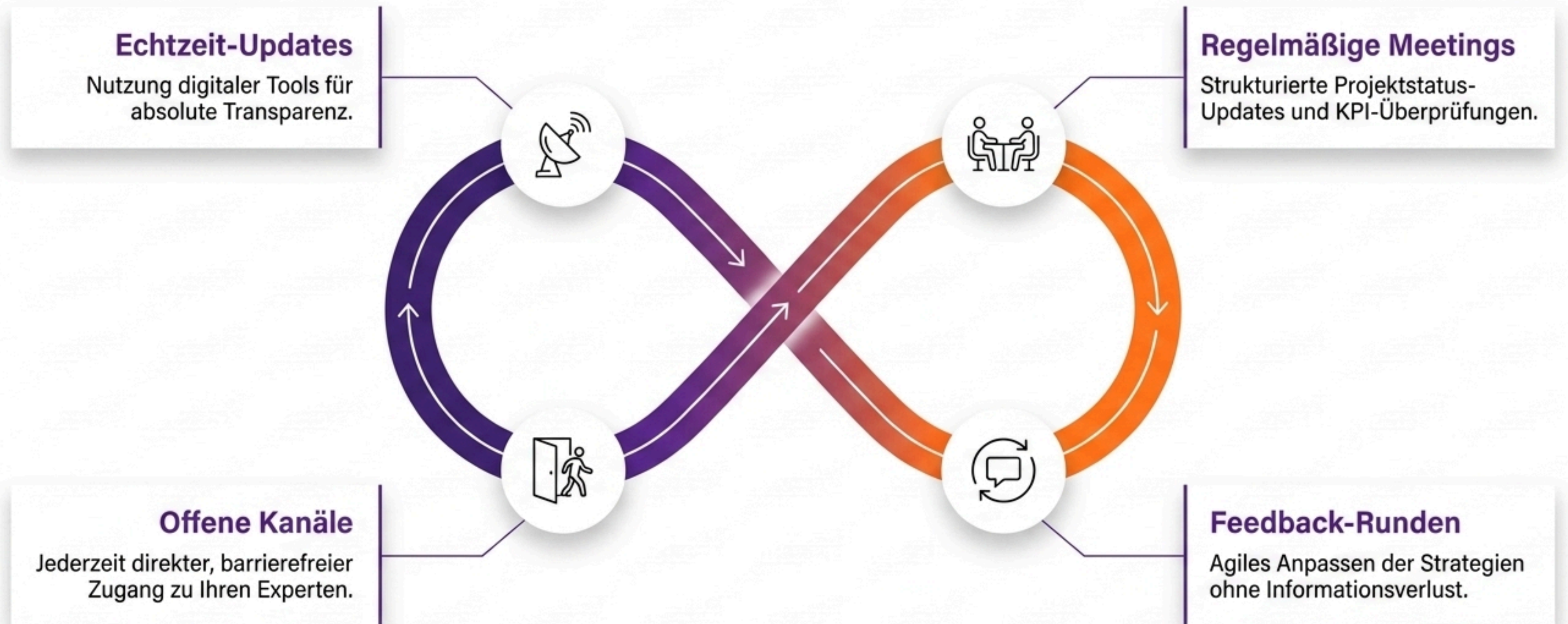

Erfolgsfaktor 3: Ressourcen passen sich der Marktdynamik stufenlos an

In einer sich rasant verändernden Marketinglandschaft ist Starrheit das größte Risiko.

Reaktionsfähigkeit

Blitzschnelle Anpassung an unvorhergesehene Bedingungen.

Schnelle Skalierung

Teamgrößen und Disziplinen bedarfsgerecht hoch- oder runterfahren.

Fokus Kernkraft

Sie konzentrieren sich auf Ihr Business, wir steuern den Marketing-Maschinenraum.

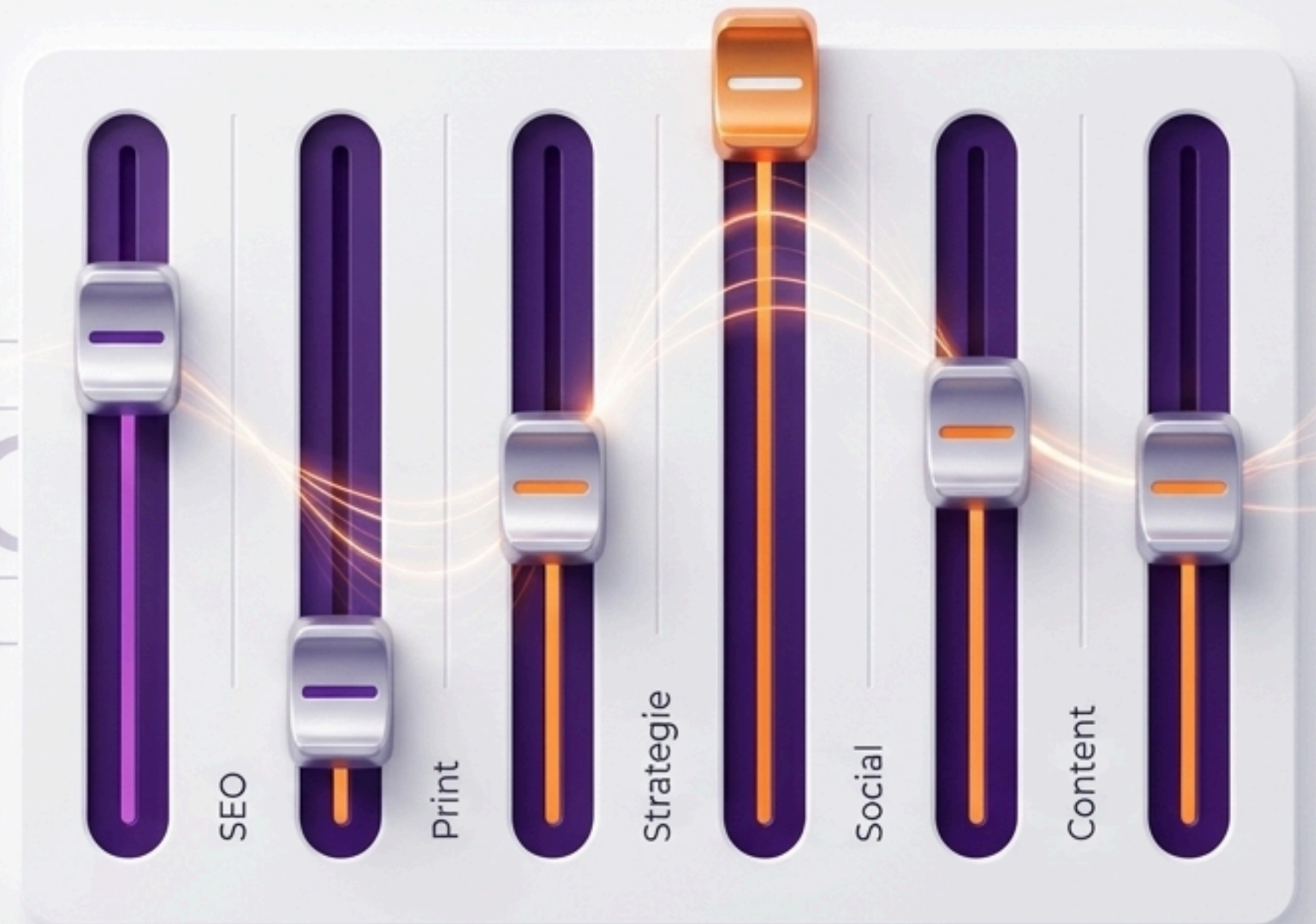

Erfolgsfaktor 4: Datenbasierte Entscheidungen sichern den Return on Investment

Detailberichte

Absolute Transparenz über durchgeführte Aktivitäten und Ergebnisse

Optimierungs-Schleifen

Echtzeit-Datenanalysen erzeugen sofortige Handlungsempfehlungen, kein Warten auf das Quartalsende

Zielbasierte KPIs

Kontinuierliches Tracking entlang Ihrer Unternehmensziele

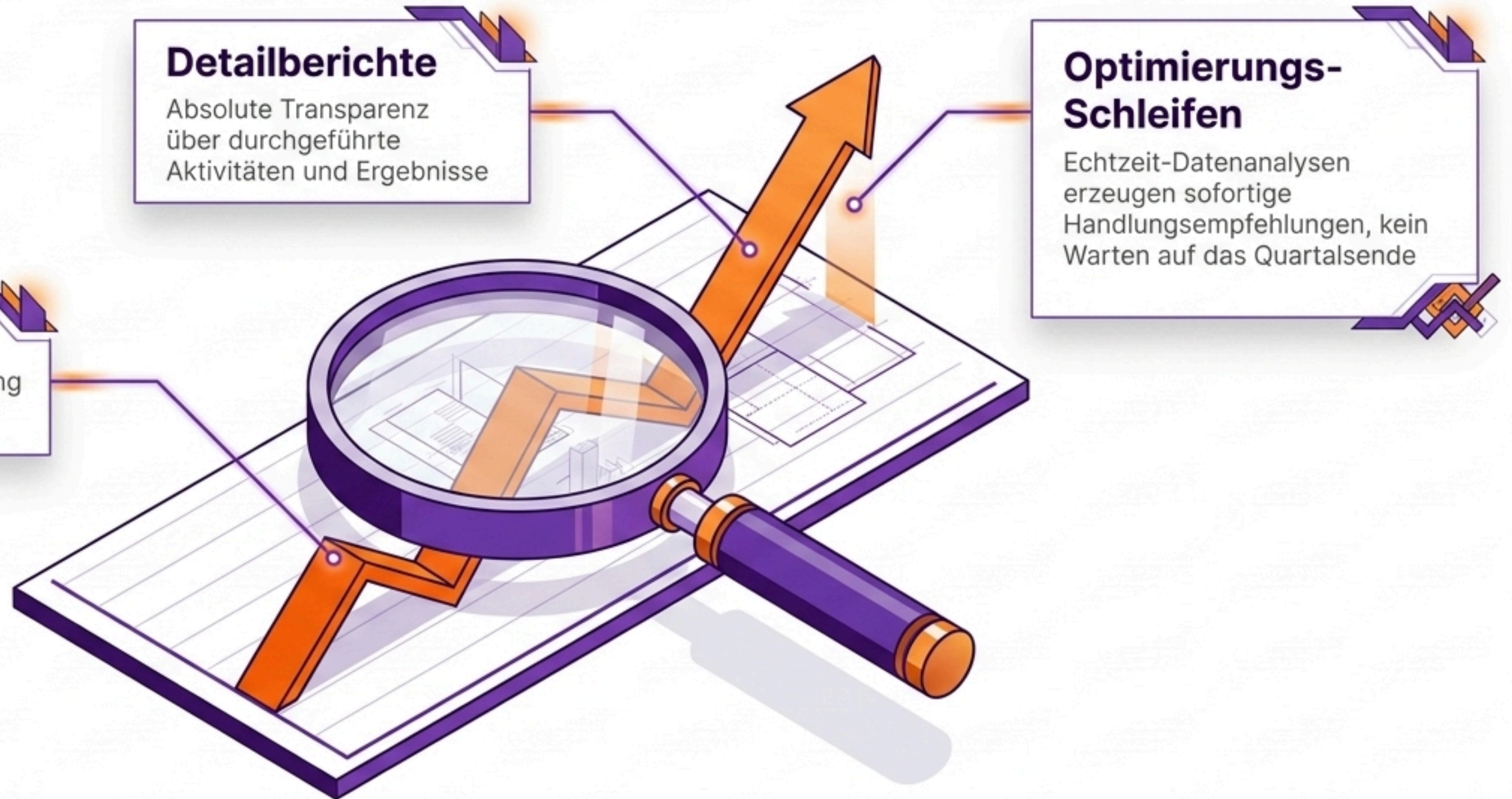

Synthese: Das LKA Interim-Ökosystem verbindet Expertise mit Wachstum

Strategisches Fundament

Analyse, Vision, Positionierung.

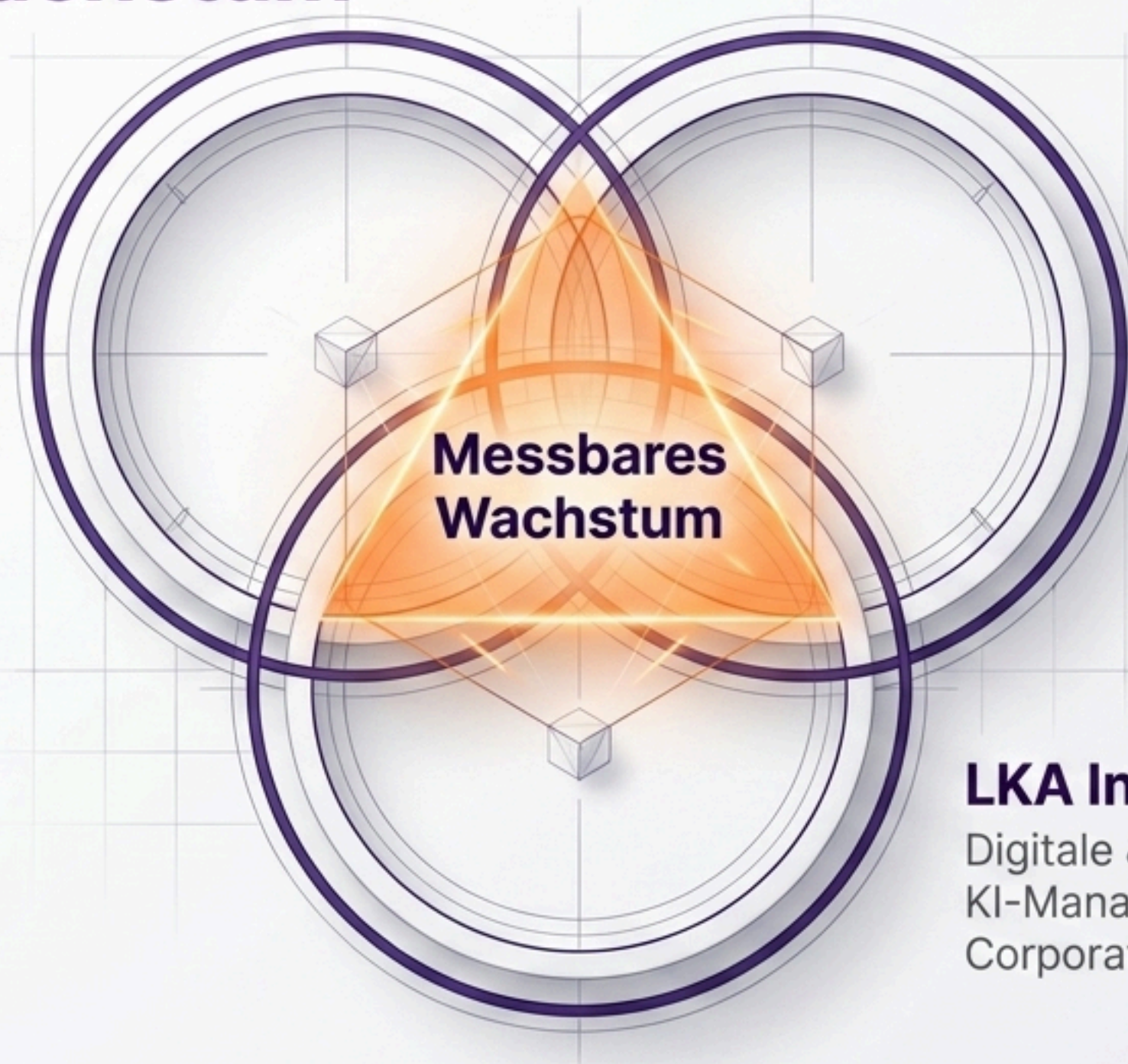

Interne Ressourcen (Kunde)

Kernkompetenz, Branchenwissen, Vertrieb.

LKA Interim-Team

Digitale & Analoge Umsetzung, KI-Management, Webdesign, Corporate Design.

Takeaway: Die perfekte Symbiose. Wenn Ihr Branchen-Know-how auf unsere crossmediale Exekution und KI-gestützte Struktur trifft, entsteht nachhaltige Sichtbarkeit.

Der Liquiditäts-Booster: Bis zu 80% staatliche Förderung für Ihre Strategie

Hochwertige strategische Beratung muss Ihre Liquidität nicht belasten.



Als zertifizierte Berater unterstützen wir Sie nicht nur bei der Erstellung von KI-Strategien und Kommunikationskonzepten, sondern übernehmen auch die komplette Begleitung bei der Antragstellung.

Natürlich anders: Ihr Partner für ganzheitliche Sichtbarkeit

Inhaberin-geführt. Persönlich betreut. Digital, analog und KI-gestützt.

Digitales Marketing

Digitales Marketing und
Digitales Marketing

LKA Shop

Digitalides LKA Shop



Analoges Marketing

Topweinden & Aarketing
und Digital ieben

KI-Management

Digital Management, KI

Standorte in Magdeburg und Braunschweig

Starten Sie mit einer unverbindlichen Analyse Ihres Marketing-Fundaments



LKA Agentur für Leistung und Kreativität

Tel: +49 391 990 039 51

Mobil: +49 152 597 542 83
(Gern auch direkt per WhatsApp!)

E-Mail: info@lka-agentur.de

Web: lka-agentur.de